

# セットアップ

メカニクレベル

# コードの接続 (その他のモータ)

## 警告

⊘ ピンの接続を間違えますと、誤動作を起こして危険な場合があります。また、ミシンの損傷などを防ぐためにも、十分に注意してください。

## 注意

⊘ 中継コードの接続を行う時は、必ずミシンの電源スイッチを切り、電源プラグをコンセントから抜いて、専門技術者が行ってください。

この説明書に記載されていないモーターでも、表1の信号が入出力できるモータであれば使用可能です。

MOLEX 5557-06R

コード色	信号
赤 1	電源 (DC24V)
白 4	回転信号 (1パルス/回転)
緑 5	停止信号出力
黒 6	0V

表 1

図 23

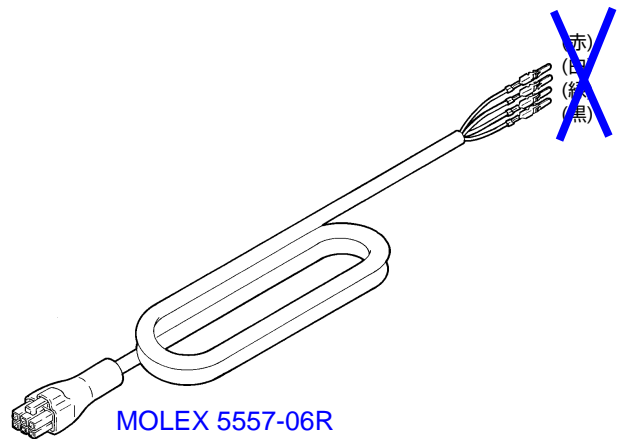

現在、市場に出回っているTW300は試作部番(CD、AP部番)です。次回製作分より正式部番となります。

現行のCD、AP部番と正式部番の違いは図23の中継コードの線の色が異なります。

よってTW300がCD、AP部番で、EFKAモータ等に接続する場合、これを参考に配線下さい。

またEFKAB60Dに接続する場合、P.2を参考に配線して下さい。

図 24

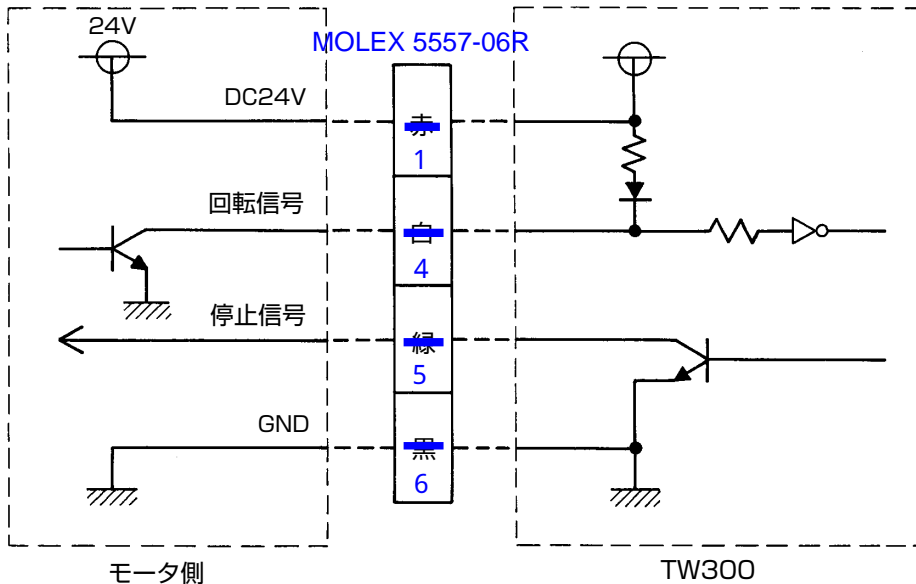

TW300 信号入出力回路図

# Adapter cord for PEGASUS classes W500/UT/TW300, W600/UT/MS/TW300 with or without stitch condensing.

Setting the functional sequence	Thread timing mode	⇒	Parameter290=5
Setting the functions of the pushbuttons	input in 1	⇒	Parameter240=7
	input in 3	⇒	Parameter242=7
Refer to the manual of Efka motor accessory for the way of changing establishment.			

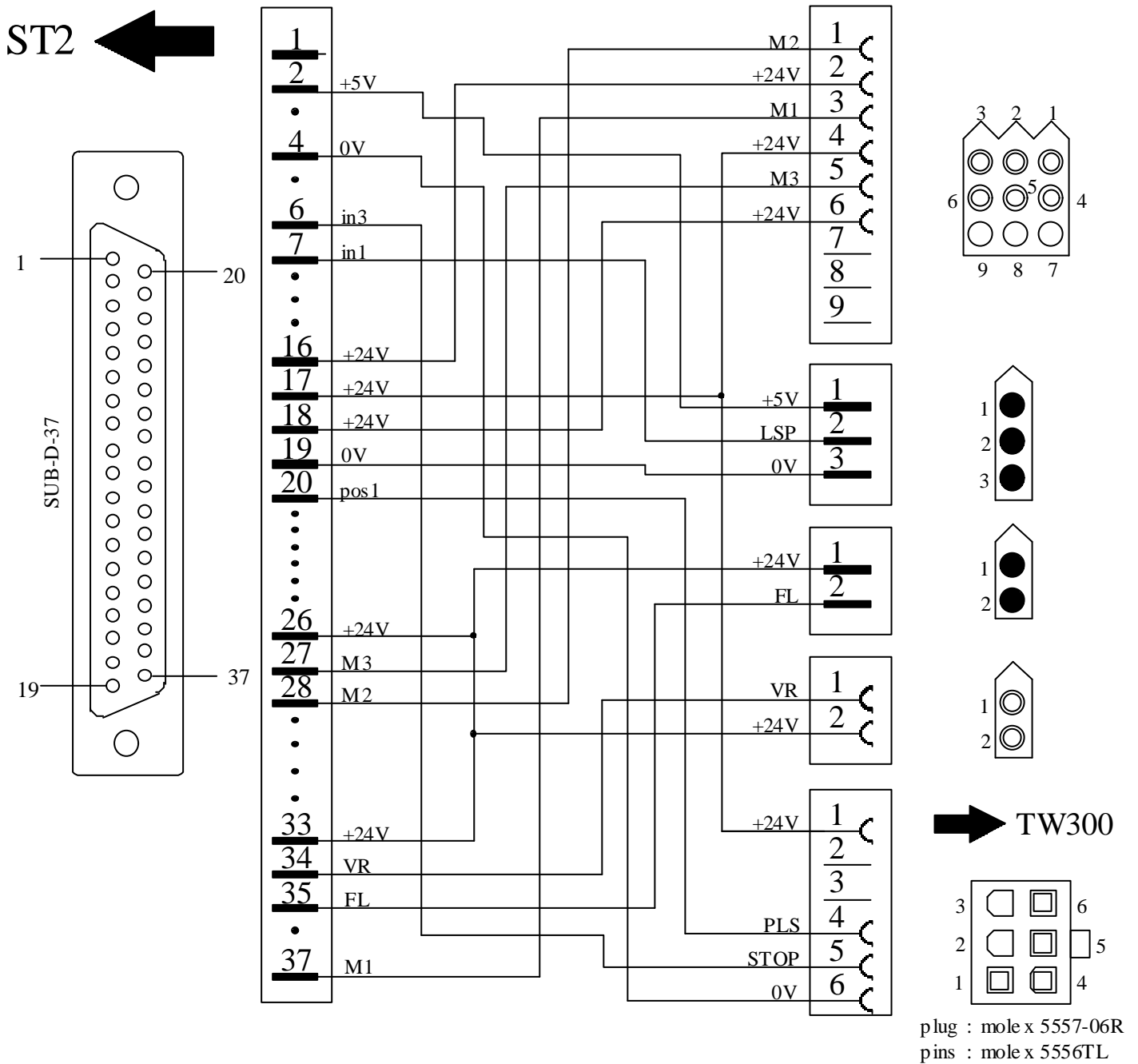

Rear view (soldering side) of 37-pole plug(ST2). Rear view of the remaining plugs/sockets.